



Конструкция

Моноблочные горизонтальные многоступенчатые насосы из хромоникелевой стали.

Компактная и прочная конструкция, без выступающих фланцев и с монолитным соединением между насосом и двигателем с опорными ножками.

Корпус насоса монолитный, открыт только с одной стороны (барabanного типа), фронтальный всасывающий раструб расположен выше вала насоса и радиальный подающий раструб вверх.

Пробки для заполнения и слива на средней линии, доступны с любой стороны (как зажимная коробка).

Версия с инвертором I-MAT (по запросу)

Применение

Водоснабжение.

Перекачка чистых жидкостей, не содержащих абразивных примесей и не агрессивных для нержавеющей стали (по требованию поставляются насосы с уплотнением из особых материалов).

Универсальный насос, использование в быту, в промышленности, на садовых участках и для полива.

Эксплуатационные ограничения

Температура жидкости от -15°C до $+110^{\circ}\text{C}$.

Температура окружающего воздуха не более 40°C .

Максимально допустимое конечное давление в корпусе насоса: 8 бар.

Непрерывный режим эксплуатации.

Электродвигатель

Индукционный 2-полюсный двигатель, 50 Гц, 2900 об./мин.

МХН : трехфазный до 3 кВт – 230/400 В ($\pm 10\%$);

от 3,7 до 4 кВт – 400/690 В ($\pm 10\%$).

МХНМ : монофазный 230 В ($\pm 10\%$), с термозащитным устройством.

Конденсатор встроен в контактную коробку.

Изоляция класса "F".

Защитное устройство IP 54.

Двигатель предрасположен для работы с инвертором от 1,1 кВт.

Класс энергосбережения IE3 для трехфазных двигателей мощностью от 0,75 кВт.

Конструкция в соответствии со стандартами: EN 60034-1; EN 60034-30-1. EN 60335-1, EN 60335-2-41.

Специальные исполнения под заказ

- другие напряжения
- частота 60 Гц (см. каталог для частоты 60 Гц)
- с защитным устройством IP 55
- специальные мех. уплотнения
- уплотнительные кольца из витона
- для среды с более высокой или более низкой температурой.
- двигатель предрасположен для работы с инвертором до 0,75 кВт.

Конструкционные материалы

| Составная часть | Материал |
|---|--|
| Корпус насоса | Хромоникелевая сталь 1.4301 EN 10088 (AISI 304) |
| Корпус каскада | Хромоникелевая сталь 1.4301 EN 10088 (AISI 304) |
| Уплот. кольцо раб. колеса | PTFE (Тефлон) |
| Рабочее колесо | Хромоникелевая сталь 1.4301 EN 10088 (AISI 304) |
| Крышка корпуса | Хромоникелевая сталь 1.4301 EN 10088 (AISI 304) |
| Распорная втулка | Хромоникелевая сталь 1.4301 EN 10088 (AISI 304) |
| Вал насоса | Хромоникелевая сталь 1.4305 EN 10088 (AISI 303) |
| Пробка | Хромоникелевая сталь 1.4305 EN 10088 (AISI 303) |
| Мех. уплотнение с гнездом по стандарту ISO 3069 | Алюмооксидная керамика, уголь, EPDM (другие материалы по требованию) |

Область применения $n \approx 2800$ об./мин.

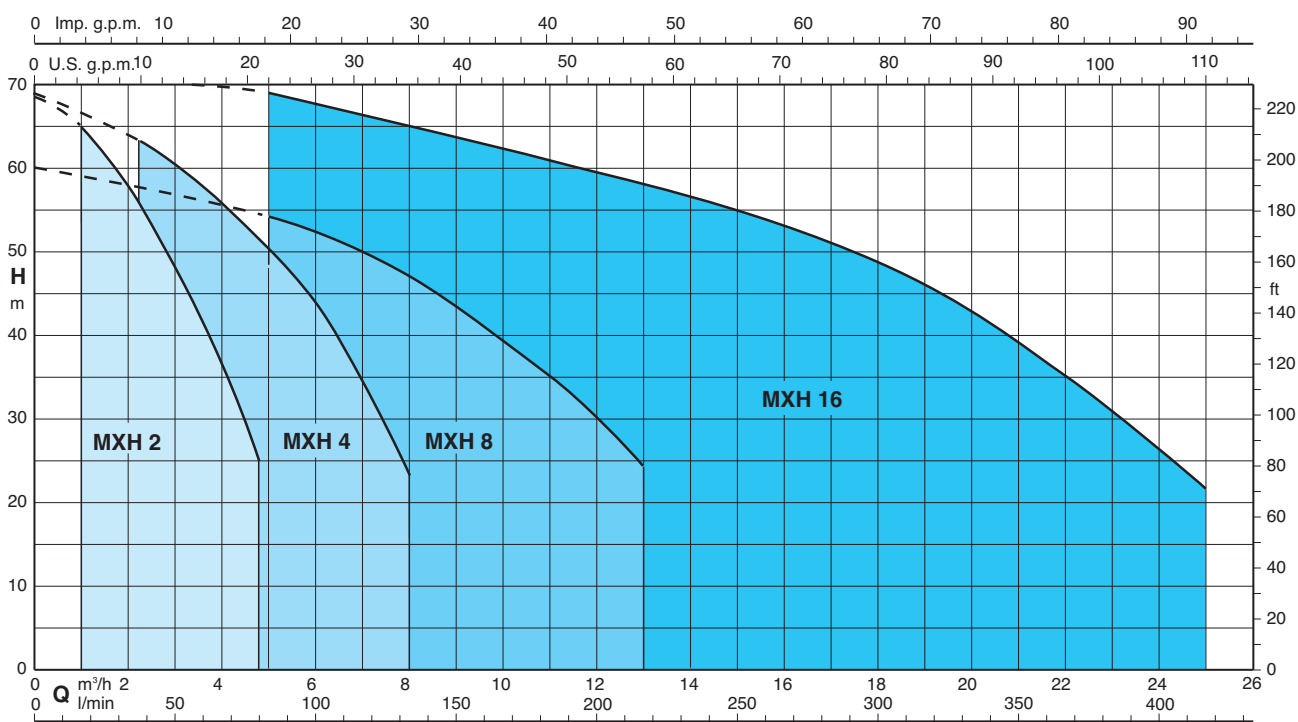

Насосы с переменной скоростью

Насосы **MXH EI** доступны с мощностью от 0,55 кВт до 4 кВт и оснащены инверторами **I-MAT**. Они позволяют реализовать чрезвычайно компактную и эффективную систему с переменной скоростью, которая идеально подходит для использования в водоснабжении и для распределения горячей и холодной воды. Насос оборудован датчиками, запрограммированными непосредственно на заводе-изготовителе и программируемыми пользователем для нужного режима работы.

Преимущества

- Экономия энергии.
- Более компактная система.
- Простота использования.
- Персонализированное программирование в соответствии с требованиями установки.
- Надежность.

Конструкция

Компоненты системы:

- Насос
- Электродвигатель
- Регулятор частоты I-MAT
- Адаптер для монтажа на двигателе
- Соединительный кабель для инвертора и электрического насоса
- Датчики давления

Основные характеристики:

- Номинальная мощность двигателя: от 0,55 кВт до 4 кВт.
- Диапазон регулировки: обороты 1750÷2900 1/мин (2-х полюсные насосы).
- Защита от сухого хода
- Защита от работы с закрытым раструбом
- Защита от протечки
- Защита от перенапряжения в двигателе
- Защита от перенапряжения или пониженного напряжения в системе питания
- Защита от дисбаланса между фазами питания



Режим работы



Режим постоянного давления с датчиком давления

В этом режиме система поддерживает заданное постоянное давление при изменении расхода.

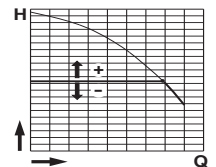

Режим пропорционального давления с датчиком давления

В этом режиме система изменяет рабочее давление в зависимости от требуемого расхода.

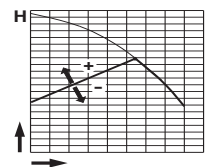

Режим постоянного потока с расходомером

В этом режиме система поддерживает постоянное значение скорости потока в точке системы в соответствии с требуемым давлением.

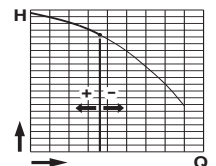

Режим фиксированной скорости с установлением требуемой скорости вращения.

В этом режиме, изменяя рабочую частоту, можно выбрать любую рабочую кривую в пределах рабочего поля.

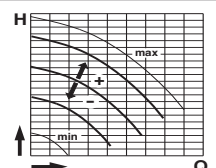

Режим постоянной температуры с датчиком температуры

В этом режиме система поддерживает постоянную температуру в точке системы путем изменения скорости насоса.

Тех. характеристики n ≈ 2800 об./мин.

| 3 ~ | 230 V | | 400 V | | 1 ~ | 230 V | | P ₁ | | P ₂ | | Q | m ³ /h | | | | | | | | | |
|------------------|-------|-----|-------------------|-----|------|-------|------|----------------|----|----------------|---|--------|-------------------|------|------|------|------|------|------|------|------|------|
| | A | A | A | A | | A | kW | kW | HP | l/min | 0 | | 1 | 1,5 | 2 | 2,5 | 3 | 3,5 | 4 | 4,25 | 4,8 | |
| MXH 202E | 1,7 | 1 | MXHM 202E | 2,3 | 0,5 | 0,33 | 0,45 | | | | | H m | 22 | 20 | 18,5 | 17 | 15,3 | 13,4 | 11,4 | 9,3 | 8,2 | 5,6 |
| MXH 203E | 2,4 | 1,4 | MXHM 203E | 3 | 0,65 | 0,45 | 0,6 | | | | | | 33 | 31 | 29 | 27 | 24,5 | 21,7 | 18,6 | 15,5 | 13,8 | 9 |
| MXH 204/A | 2,8 | 1,6 | MXHM 204/A | 4,2 | 0,9 | 0,55 | 0,75 | | | | | | 45 | 42,5 | 40,4 | 37,5 | 34,5 | 30,8 | 26,7 | 22,4 | 20,1 | 14,8 |
| MXH 205/B | 3,5 | 2 | MXHM 205/A | 5,4 | 1,2 | 0,75 | 1 | | | | | | 57 | 53,5 | 50,5 | 47,5 | 43,5 | 39 | 34 | 28,5 | 25,8 | 19 |
| MXH 206/C | 4,7 | 2,7 | MXHM 206 | 7,4 | 1,5 | 1,1 | 1,5 | | | | | | 68,5 | 65 | 61,5 | 58 | 53,5 | 48 | 43 | 36,5 | 33,5 | 25 |

| 3 ~ | 230 V | | 400 V | | 1 ~ | 230 V | | P ₁ | | P ₂ | | Q | m ³ /h | | | | | | | | | |
|------------------|-------|-----|-------------------|-----|------|-------|------|----------------|----|----------------|---|--------|-------------------|------|-----|------|------|------|----|------|-----|------|
| | A | A | A | A | | A | kW | kW | HP | l/min | 0 | | 2,25 | 3 | 3,5 | 4 | 4,5 | 5 | 6 | 7 | 8 | |
| MXH 402E | 2,4 | 1,4 | MXHM 402E | 3 | 0,65 | 0,45 | 0,6 | | | | | H m | 22,5 | 20 | 19 | 18,5 | 17,5 | 16 | 15 | 12,5 | 9,5 | 6 |
| MXH 403/A | 2,8 | 1,6 | MXHM 403/A | 4,2 | 0,9 | 0,55 | 0,75 | | | | | | 33 | 30 | 29 | 27,5 | 26 | 24,5 | 23 | 19,5 | 15 | 9,5 |
| MXH 404/B | 3,5 | 2 | MXHM 404/A | 5,4 | 1,2 | 0,75 | 1 | | | | | | 44,5 | 40,5 | 38 | 36,5 | 35 | 33 | 31 | 26 | 20 | 12,5 |
| MXH 405/C | 4,7 | 2,7 | MXHM 405 | 7,4 | 1,5 | 1,1 | 1,5 | | | | | | 56,5 | 52 | 50 | 47,5 | 45,5 | 43 | 40 | 33,5 | 26 | 16,5 |
| MXH 406/A | 6,2 | 3,6 | MXHM 406 | 9,2 | 2 | 1,5 | 2 | | | | | | 68,5 | 63 | 60 | 58 | 56 | 53,5 | 51 | 44 | 35 | 23 |

| 3 ~ | 230 V | | 400 V | | 1 ~ | 230 V | | P ₁ | | P ₂ | | Q | m ³ /h | | | | | | | | | | | | |
|------------------|-------|-----|-------------------|------|-----|-------|-----|----------------|----|----------------|---|--------|-------------------|------|------|------|------|------|------|----|------|------|--|--|--|
| | A | A | A | A | | A | kW | kW | HP | l/min | 0 | | 5 | 6 | 7 | 8 | 9 | 10 | 11 | 12 | 13 | | | | |
| MXH 802/B | 3,5 | 2 | MXHM 802/A | 5,4 | 1,2 | 0,75 | 1 | | | | | H m | 22,5 | 20,5 | 20 | 19 | 18 | 16,5 | 15 | 13 | 11 | 8,5 | | | |
| MXH 803/A | 4,7 | 2,7 | MXHM 803 | 7,4 | 1,5 | 1,1 | 1,5 | | | | | | 36 | 32 | 30,5 | 29 | 27,5 | 25,5 | 23 | 20 | 17 | 14 | | | |
| MXH 804/A | 6,2 | 3,6 | MXHM 804 | 9,2 | 2 | 1,5 | 2 | | | | | | 48 | 42,5 | 41 | 39 | 37 | 34,5 | 32 | 28 | 24 | 19,5 | | | |
| MXH 805/B | 8,3 | 4,8 | MXHM 805 | 11,2 | 2,5 | 1,8 | 2,5 | | | | | | 60 | 54 | 52 | 49,5 | 47 | 43,5 | 39,5 | 35 | 29,5 | 24 | | | |

| 3 ~ | 230 V | | 400 V | | P ₂ | Q | m ³ /h | | | | | | | | | | | | |
|-------------------|-------|-----|-------|-----|----------------|----|-------------------|------|------|------|------|------|------|------|-----|----|----|--|--|
| | A | A | kW | HP | | | l/min | 0 | 5 | 8 | 11 | 14 | 16 | 18 | 20 | 22 | 25 | | |
| MXH 1602/A | 6,2 | 3,6 | 1,5 | 2 | H m | 24 | 23 | 21,7 | 20,5 | 18,8 | 17,5 | 15,8 | 14 | 11,5 | 6,5 | | | | |
| MXH 1603/B | 8,3 | 4,8 | 1,8 | 2,5 | | 36 | 34 | 31,8 | 29,5 | 26,8 | 24,8 | 22,4 | 19,2 | 15,3 | 8,8 | | | | |
| MXH 1604/A | 11,5 | 6,6 | 3 | 4 | | 48 | 46,5 | 44,5 | 41,5 | 38 | 36 | 33 | 29 | 23 | 14 | | | | |
| MXH 1605/B | | 9,6 | 3,7 | 5 | | 60 | 57,5 | 55 | 51,5 | 48 | 45 | 42 | 37,5 | 31,5 | 19 | | | | |
| MXH 1606/B | | 9,6 | 4 | 5,5 | | 71 | 68 | 65 | 61 | 56 | 53 | 49 | 44 | 36 | 22 | | | | |

P₁ Максимальная потребляемая мощность.
P₂ Номинальная мощность двигателя.

Результаты испытаний с холодной чистой водой, без газа.
Для значения положительной высоты напора рекомендуется запас в +0,5 м.
Допуски согласно стандарту UNI EN ISO 9906:2012.

Характеристические кривые $n \approx 2800$ об./мин.

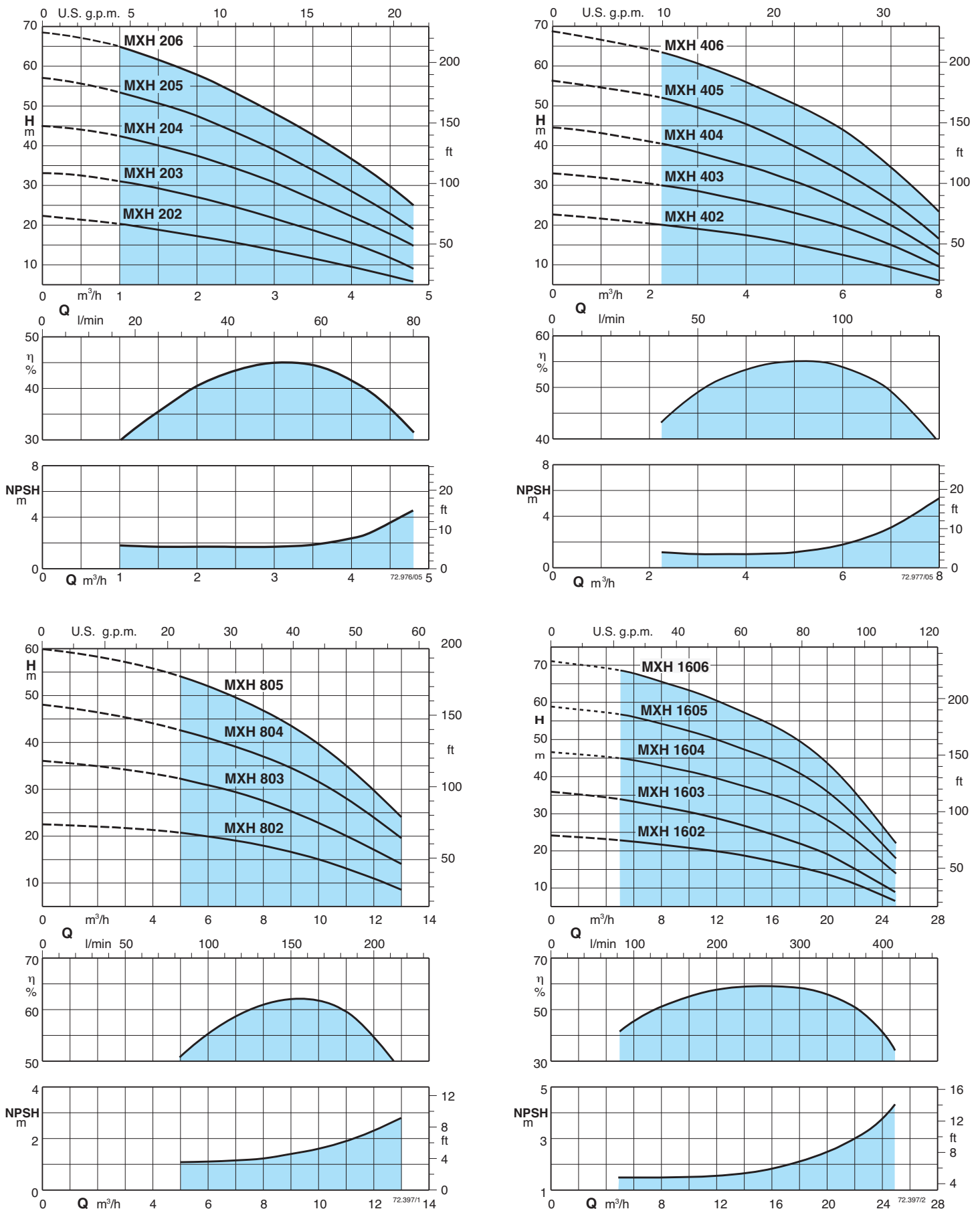

Размеры и вес

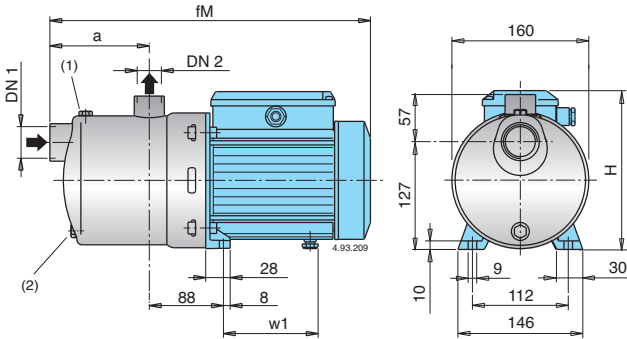

| ТИП | DN1 ISO 228 | DN2 ISO 228 | mm | | | | kg | |
|------------------------|----------------|----------------|-----|-----|-----|------|------|------|
| | | | fM | a | H | w1 | MXH | MXHM |
| MXH 202E - MXHM 202E | G 1 1/4 | G 1 | 331 | 94 | 176 | 98,5 | 6,8 | 6,9 |
| MXH 203E - MXHM 203E | G 1 1/4 | G 1 | 331 | 94 | 176 | 98,5 | 7,6 | 7,7 |
| MXH 204/A - MXHM 204/A | G 1 1/4 | G 1 | 381 | 118 | 193 | 112 | 10 | 11 |
| MXH 205/B - MXHM 205/A | G 1 1/4 | G 1 | 405 | 142 | 193 | 112 | 12,3 | 12,5 |
| MXH 402E - MXHM 402E | G 1 1/4 | G 1 | 331 | 94 | 176 | 98,5 | 7,6 | 7,7 |
| MXH 403/A - MXHM 403/A | G 1 1/4 | G 1 | 357 | 94 | 193 | 112 | 9,3 | 10,3 |
| MXH 404/B - MXHM 404/A | G 1 1/4 | G 1 | 381 | 118 | 193 | 112 | 11,6 | 11,8 |
| MXH 802/B - MXHM 802/A | G 1 1/2 | G 1 | 381 | 118 | 193 | 112 | 11,4 | 11,6 |

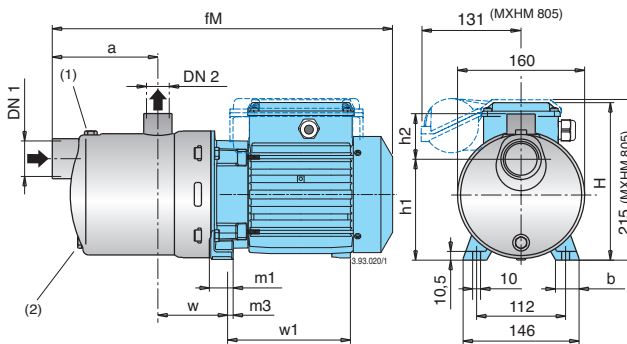

| ТИП | DN1 ISO 228 | DN2 ISO 228 | mm | | | | | | | | | | | kg | |
|----------------------|----------------|----------------|-----|-----|-----|-----|-----|----|----|----|------|-----|------|------|--|
| | | | fM | a | w | H | h1 | h2 | m1 | m3 | b | w1 | MXH | MXHM | |
| MXH 206/C - MXHM 206 | G 1 1/4 | G 1 | 500 | 166 | 88 | 210 | 127 | 57 | 31 | 10 | 30,5 | 167 | 18,5 | 18,6 | |
| MXH 405/C - MXHM 405 | G 1 1/4 | G 1 | 476 | 142 | 88 | 210 | 127 | 57 | 31 | 10 | 30,5 | 167 | 18 | 18 | |
| MXH 406/A - MXHM 406 | G 1 1/4 | G 1 | 500 | 166 | 88 | 210 | 127 | 57 | 31 | 10 | 30,5 | 167 | 19,5 | 20,5 | |
| MXH 803/A - MXHM 803 | G 1 1/2 | G 1 | 452 | 118 | 88 | 210 | 127 | 57 | 31 | 10 | 30,5 | 167 | 15,8 | 16,9 | |
| MXH 804/A - MXHM 804 | G 1 1/2 | G 1 | 482 | 148 | 88 | 210 | 127 | 57 | 31 | 10 | 30,5 | 167 | 18,2 | 19,2 | |
| MXH 805/B - MXHM 805 | G 1 1/2 | G 1 | 552 | 178 | 88 | 210 | 127 | 57 | 31 | 10 | 30,5 | 207 | 21,4 | 22,4 | |
| MXH 1602/A | G 2 | G 1 1/2 | 476 | 128 | 101 | 210 | 117 | 70 | 31 | 10 | 30,5 | 167 | 18,2 | - | |
| MXH 1603/B | G 2 | G 1 1/2 | 516 | 128 | 101 | 210 | 117 | 70 | 31 | 10 | 30,5 | 207 | 20,8 | - | |
| MXH 1604/A | G 2 | G 1 1/2 | 612 | 166 | 113 | 235 | 132 | 70 | 44 | 12 | 38 | 232 | 33,8 | - | |
| MXH 1605/B | G 2 | G 1 1/2 | 650 | 203 | 113 | 235 | 132 | 70 | 44 | 12 | 38 | 232 | 35,5 | - | |
| MXH 1606/B | G 2 | G 1 1/2 | 687 | 241 | 113 | 235 | 132 | 70 | 44 | 12 | 38 | 232 | 36,4 | - | |

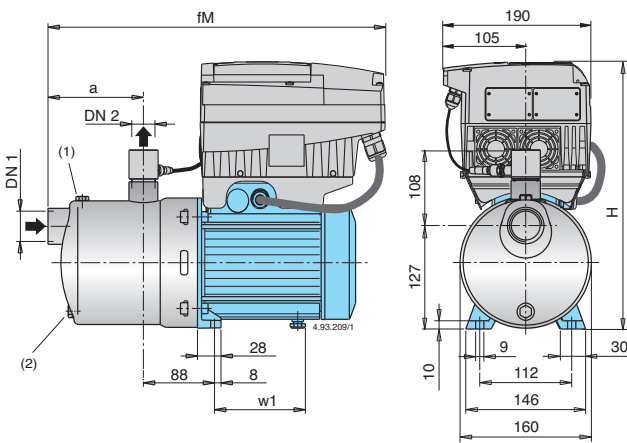

| ТИП | DN1 ISO 228 | DN2 ISO 228 | mm | | | | kg |
|--------------|----------------|----------------|-----|-----|-----|-----|------|
| | | | fM | a | H | w1 | |
| MXH EI 204/A | G 1 1/4 | G 1 | 444 | 118 | 349 | 112 | 16,4 |
| MXH EI 205/B | G 1 1/4 | G 1 | 468 | 142 | 349 | 112 | 17,9 |
| MXH EI 403/A | G 1 1/4 | G 1 | 420 | 94 | 349 | 112 | 15,7 |
| MXH EI 404/B | G 1 1/4 | G 1 | 444 | 118 | 349 | 112 | 17,2 |
| MXH EI 802/B | G 1 1/2 | G 1 | 444 | 118 | 349 | 112 | 17,0 |

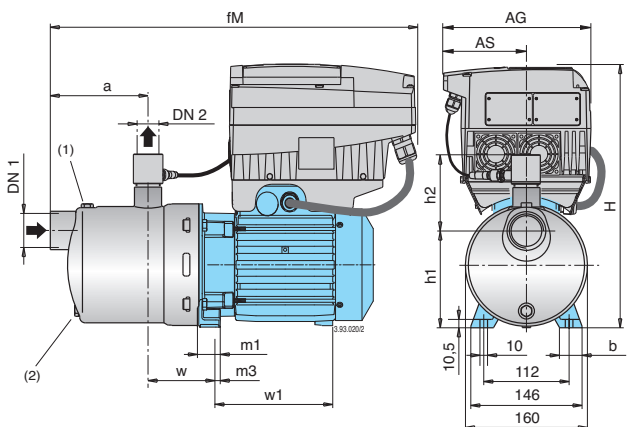

| ТИП | DN1 ISO 228 | DN2 ISO 228 | mm | | | | | | | | | | | | | kg |
|---------------|----------------|----------------|-----|-----|-----|-----|-----|-----|-----|-----|----|----|------|-----|------|----|
| | | | fM | AG | AS | a | w | H | h1 | h2 | m1 | m3 | b | w1 | | |
| MXH EI 206/C | G 1 1/4 | G 1 | 532 | 190 | 105 | 166 | 88 | 368 | 127 | 108 | 31 | 10 | 30,5 | 167 | 24,9 | |
| MXH EI 405/C | G 1 1/4 | G 1 | 508 | 190 | 105 | 142 | 88 | 368 | 127 | 108 | 31 | 10 | 30,5 | 167 | 24,4 | |
| MXH EI 406/A | G 1 1/4 | G 1 | 532 | 190 | 105 | 166 | 88 | 368 | 127 | 108 | 31 | 10 | 30,5 | 167 | 25,9 | |
| MXH EI 803/A | G 1 1/2 | G 1 | 484 | 190 | 105 | 118 | 88 | 368 | 127 | 108 | 31 | 10 | 30,5 | 167 | 22,2 | |
| MXH EI 804/A | G 1 1/2 | G 1 | 514 | 190 | 105 | 148 | 88 | 368 | 127 | 108 | 31 | 10 | 30,5 | 167 | 24,6 | |
| MXH EI 805/B | G 1 1/2 | G 1 | 552 | 190 | 105 | 178 | 88 | 368 | 127 | 108 | 31 | 10 | 30,5 | 207 | 27,8 | |
| MXH EI 1602/A | G 2 | G 1 1/2 | 508 | 190 | 105 | 128 | 101 | 368 | 117 | 122 | 31 | 10 | 30,5 | 167 | 24,6 | |
| MXH EI 1603/B | G 2 | G 1 1/2 | 516 | 190 | 105 | 128 | 101 | 368 | 117 | 122 | 31 | 10 | 30,5 | 207 | 27,2 | |
| MXH EI 1604/A | G 2 | G 1 1/2 | 627 | 210 | 118 | 166 | 113 | 391 | 132 | 122 | 44 | 12 | 38 | 232 | 41,3 | |
| MXH EI 1605/B | G 2 | G 1 1/2 | 665 | 210 | 118 | 203 | 113 | 391 | 132 | 122 | 44 | 12 | 38 | 232 | 43,0 | |
| MXH EI 1606/B | G 2 | G 1 1/2 | 702 | 210 | 118 | 241 | 113 | 391 | 132 | 122 | 44 | 12 | 38 | 232 | 43,9 | |

(1) Заполнение (2) Слив

Вид в разрезе

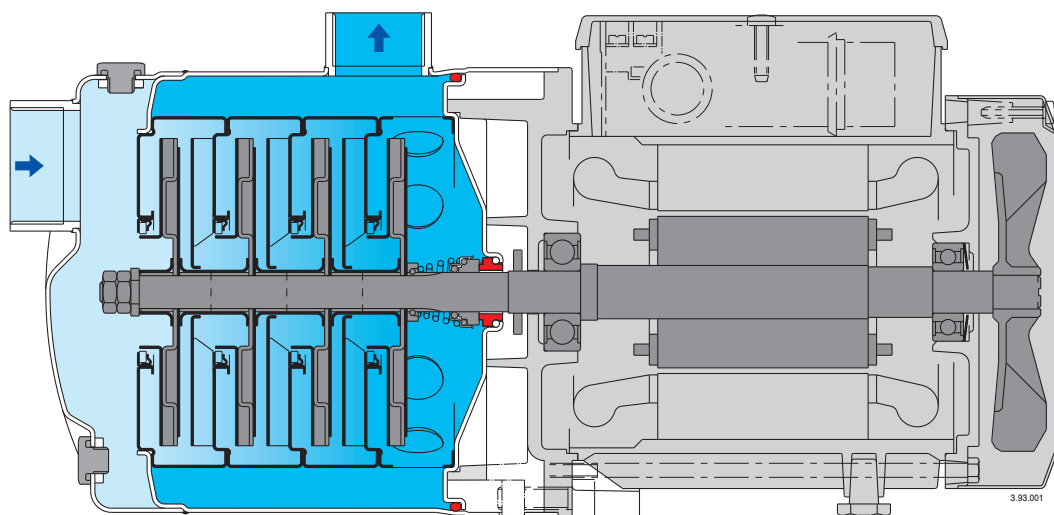

Дополнительная защита от работы без воды, со всасывающим патрубком, расположенным выше вала насоса.

Надежность.

Все гидравлические компоненты, контактирующие с водой изготовлены из нержавеющей стали. работа с жидкостями с температурой от -15°C до $+110^{\circ}\text{C}$.

Прочность.

Корпус насоса монолитный со стенками большой толщины, открыт только с одной стороны.

Компактность.

Соединительная часть и основание монолитные. без выступающих фланцев.

Более высокая степень защиты от потерь через уплотнения, крышка насоса отделена от крышки двигателя.

Возможен осмотр уплотнений через боковые отверстия между двумя стенками.

Более высокая степень защиты от проникновения воды в двигатель снаружи, полученная за счет удлинения корпуса насоса вокруг соединительной втулки.



Конструкция

Моноблочные горизонтальные многоступенчатые насосы из **хромоникелевой стали AISI 316L**.

Компактная и прочная конструкция, без выступающих фланцев и с монолитным соединением между насосом и двигателем с опорными ножками.

Корпус насоса монолитный, открыт только с одной стороны (барabanного типа), фронтальный всасывающий раструб расположен выше вала насоса и радиальный подающий раструб вверх.

Пробки для заполнения и слива на средней линии, доступны с любой стороны (как зажимная коробка).

Применение

Водоснабжение.

Перекачка чистых жидкостей, не содержащих абразивных примесей и не агрессивных для нержавеющей стали (по требованию поставляются насосы с уплотнением из особых материалов).

Универсальный насос, использование в быту, в промышленности, на садовых участках и для полива.

Эксплуатационные ограничения

Температура жидкости от -15°C до $+110^{\circ}\text{C}$.

Температура окружающего воздуха не более 40°C .

Максимально допустимое конечное давление в корпусе насоса: 8 бар.

Непрерывный режим эксплуатации.

Электродвигатель

Индукционный 2-полюсный двигатель, 50 Гц, 2900 об./мин.

MXHL : трехфазный 230/400 В ($\pm 10\%$)

MXHLM : монофазный 230 В ($\pm 10\%$), с термозащитным устройством.

Конденсатор встроен в контактную коробку.

Изоляция класса "F".

Защитное устройство IP 54.

Двигатель предрасположен для работы с инвертором от 1,1 кВт.

Класс энергосбережения IE3 для трехфазных двигателей мощностью от 0,75 кВт.

Конструкция в соответствии со стандартами: EN 60034-1; EN 60034-30-1. EN 60335-1, EN 60335-2-41.

Конструкционные материалы

| Составная часть | Материал |
|---|--|
| Корпус насоса | Хромоникелевая сталь 1.4404 EN 10088 (AISI 316L) |
| Корпус каскада | Хромоникелевая сталь 1.4404 EN 10088 (AISI 316L) |
| Уплот. кольцо раб. колеса | PTFE (Тефлон) |
| Рабочее колесо | Хромоникелевая сталь 1.4404 EN 10088 (AISI 316L) |
| Крышка корпуса | Хромоникелевая сталь 1.4404 EN 10088 (AISI 316L) |
| Распорная втулка | Хромоникелевая сталь 1.4404 EN 10088 (AISI 316L) |
| Вал насоса | Хромоникелевая сталь 1.4404 EN 10088 (AISI 316L) |
| Пробка | Хромоникелевая сталь 1.4404 EN 10088 (AISI 316L) |
| Мех. уплотнение с гнездом по стандарту ISO 3069 | Алюмооксидная керамика, уголь, EPDM (другие материалы по требованию) |

Специальные исполнения под заказ

- другие напряжения
- частота 60 Гц (см. каталог для частоты 60 Гц)
- с защитным устройством IP 55
- специальные мех. уплотнения
- уплотнительные кольца из витона
- для среды с более высокой или более низкой температурой.
- двигатель предрасположен для работы с инвертором до 0,75 кВт.

Область применения $n \approx 2800$ об./мин.

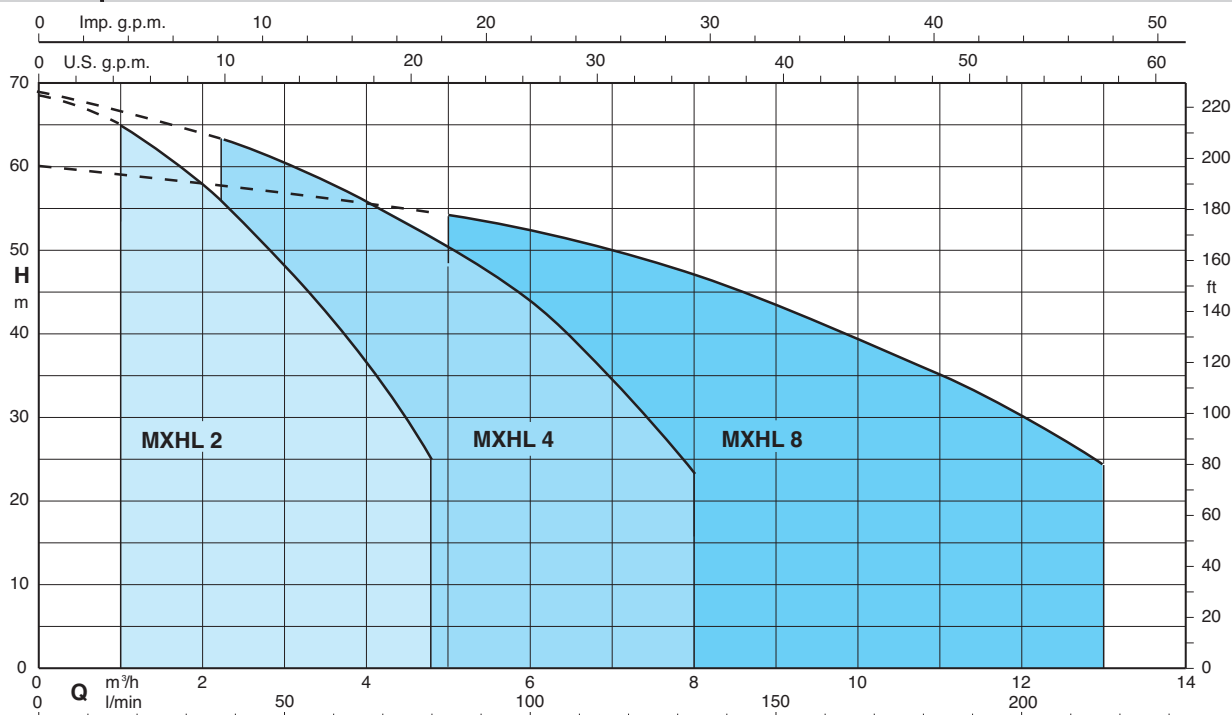

Тех. характеристики $n \approx 2800$ об./мин.

| 3 ~ | 230 V | | 400 V | 1 ~ | 230 V | | P ₁ | P ₂ | | Q | m ³ /h | | | | | | | | | |
|-------------------|-------|-----|-------|--------------------|-------|------|----------------|----------------|------|--------|-------------------|------|------|------|------|------|------|------|------|------|
| | A | A | | | A | kW | | kW | HP | | l/min | 0 | 1 | 1,5 | 2 | 2,5 | 3 | 3,5 | 4 | 4,25 |
| MXHL 202E | 1,7 | 1 | | MXHLM 202E | 2,3 | 0,5 | 0,33 | 0,45 | | H m | 22 | 20 | 18,5 | 17 | 15,3 | 13,4 | 11,4 | 9,3 | 8,2 | 5,6 |
| MXHL 203E | 2,4 | 1,4 | | MXHLM 203E | 3 | 0,65 | 0,45 | 0,6 | 33 | | 31 | 29 | 27 | 24,5 | 21,7 | 18,6 | 15,5 | 13,8 | 9 | |
| MXHL 204/A | 2,8 | 1,6 | | MXHLM 204/A | 4,2 | 0,9 | 0,55 | 0,75 | 45 | | 42,5 | 40,4 | 37,5 | 34,5 | 30,8 | 26,7 | 22,4 | 20,1 | 14,8 | |
| MXHL 205/B | 3,5 | 2 | | MXHLM 205/A | 5,4 | 1,2 | 0,75 | 1 | 57 | | 53,5 | 50,5 | 47,5 | 43,5 | 39 | 34 | 28,5 | 25,8 | 19 | |
| MXHL 206/C | 4,7 | 2,7 | | MXHLM 206 | 7,4 | 1,5 | 1,1 | 1,5 | 68,5 | | 65 | 61,5 | 58 | 53,5 | 48 | 43 | 36,5 | 33,5 | 25 | |

| 3 ~ | 230 V | | 400 V | 1 ~ | 230 V | | P ₁ | P ₂ | | Q | m ³ /h | | | | | | | | | |
|-------------------|-------|-----|-------|--------------------|-------|------|----------------|----------------|------|--------|-------------------|----|------|------|------|----|------|------|------|---|
| | A | A | | | A | kW | | kW | HP | | l/min | 0 | 2,25 | 3 | 3,5 | 4 | 4,5 | 5 | 6 | 7 |
| MXHL 402E | 2,4 | 1,4 | | MXHLM 402E | 3 | 0,65 | 0,45 | 0,6 | | H m | 22,5 | 20 | 19 | 18,5 | 17,5 | 16 | 15 | 12,5 | 9,5 | 6 |
| MXHL 403/A | 2,8 | 1,6 | | MXHLM 403/A | 4,2 | 0,9 | 0,55 | 0,75 | 33 | | 30 | 29 | 27,5 | 26 | 24,5 | 23 | 19,5 | 15 | 9,5 | |
| MXHL 404/B | 3,5 | 2 | | MXHLM 404/A | 5,4 | 1,2 | 0,75 | 1 | 44,5 | | 40,5 | 38 | 36,5 | 35 | 33 | 31 | 26 | 20 | 12,5 | |
| MXHL 405/C | 4,7 | 2,7 | | MXHLM 405 | 7,4 | 1,5 | 1,1 | 1,5 | 56,5 | | 52 | 50 | 47,5 | 45,5 | 43 | 40 | 33,5 | 26 | 16,5 | |
| MXHL 406/A | 6,2 | 3,6 | | MXHLM 406 | 9,2 | 2 | 1,5 | 2 | 68,5 | | 63 | 60 | 58 | 56 | 53,5 | 51 | 44 | 35 | 23 | |

| 3 ~ | 230 V | | 400 V | 1 ~ | 230 V | | P ₁ | P ₂ | | Q | m ³ /h | | | | | | | | | |
|-------------------|-------|-----|-------|--------------------|-------|-----|----------------|----------------|----|--------|-------------------|------|------|------|------|------|----|------|------|-----|
| | A | A | | | A | kW | | kW | HP | | l/min | 0 | 5 | 6 | 7 | 8 | 9 | 10 | 11 | 12 |
| MXHL 802/B | 3,5 | 2 | | MXHLM 802/A | 5,4 | 1,2 | 0,75 | 1 | | H m | 22,5 | 20,5 | 20 | 19 | 18 | 16,5 | 15 | 13 | 11 | 8,5 |
| MXHL 803/A | 4,7 | 2,7 | | MXHLM 803 | 7,4 | 1,5 | 1,1 | 1,5 | 36 | | 32 | 30,5 | 29 | 27,5 | 25,5 | 23 | 20 | 17 | 14 | |
| MXHL 804/A | 6,2 | 3,6 | | MXHLM 804 | 9,2 | 2 | 1,5 | 2 | 48 | | 42,5 | 41 | 39 | 37 | 34,5 | 32 | 28 | 24 | 19,5 | |
| MXHL 805/B | 8,3 | 4,8 | | MXHLM 805 | 11,2 | 2,5 | 1,8 | 2,5 | 60 | | 54 | 52 | 49,5 | 47 | 43,5 | 39,5 | 35 | 29,5 | 24 | |

P₁ Максимальная потребляемая мощность.
P₂ Номинальная мощность двигателя.

Результаты испытаний с холодной чистой водой, без газа.
Для значения положительной высоты напора рекомендуется запас в +0,5 м.
Допуски согласно стандарту UNI EN ISO 9906:2012.

Размеры и вес

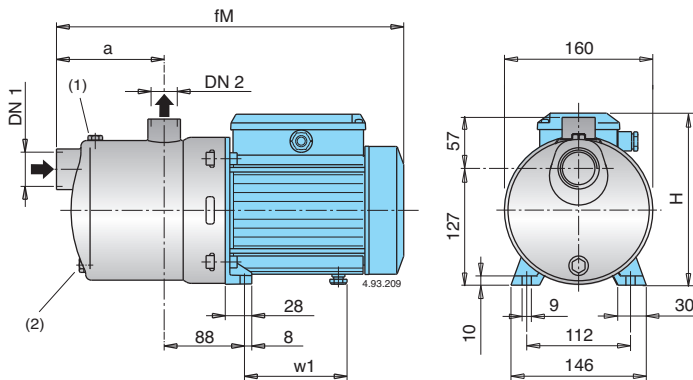

| ТИП | DN1 | DN2 | MM | | | | kg | |
|--------------------------|---------|-----|-----|-----|-----|------|------|-------|
| | | | fM | a | H | w1 | MXHL | MXHLM |
| MXHL 202E - MXHLM 202E | G 1 1/4 | G 1 | 331 | 94 | 176 | 98,5 | 6,8 | 6,9 |
| MXHL 203E - MXHLM 203E | G 1 1/4 | G 1 | 331 | 94 | 176 | 98,5 | 7,6 | 7,7 |
| MXHL 204/A - MXHLM 204/A | G 1 1/4 | G 1 | 381 | 118 | 193 | 112 | 10 | 11 |
| MXHL 205/B - MXHLM 205/A | G 1 1/4 | G 1 | 405 | 142 | 193 | 112 | 12,3 | 12,5 |
| MXHL 402E - MXHLM 402E | G 1 1/4 | G 1 | 331 | 94 | 176 | 98,5 | 7,6 | 7,7 |
| MXHL 403/A - MXHLM 403/A | G 1 1/4 | G 1 | 357 | 94 | 193 | 112 | 9,3 | 10,3 |
| MXHL 404/B - MXHLM 404/A | G 1 1/4 | G 1 | 381 | 118 | 193 | 112 | 11,6 | 11,8 |
| MXHL 802/B - MXHLM 802/A | G 1 1/2 | G 1 | 381 | 118 | 193 | 112 | 11,4 | 11,6 |

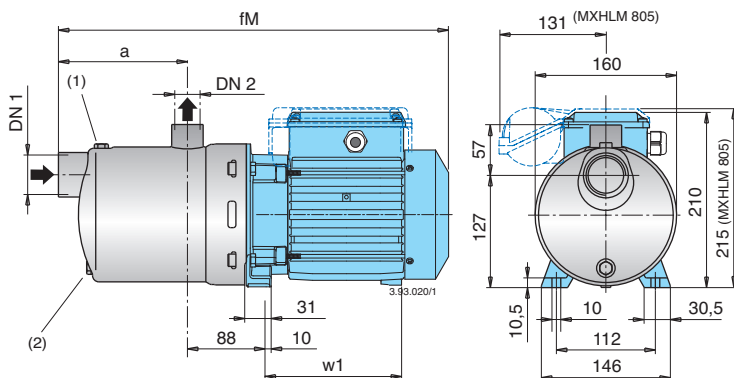

| ТИП | DN1 | DN2 | MM | | | kg | |
|------------------------|---------|-----|-----|-----|-----|------|-------|
| | | | fM | a | w1 | MXHL | MXHLM |
| MXHL 206/C - MXHLM 206 | G 1 1/4 | G 1 | 500 | 166 | 167 | 18,5 | 18,6 |
| MXHL 405/C - MXHLM 405 | G 1 1/4 | G 1 | 476 | 142 | 167 | 18 | 18 |
| MXHL 406/A - MXHLM 406 | G 1 1/4 | G 1 | 500 | 166 | 167 | 19,5 | 20,5 |
| MXHL 803/A - MXHLM 803 | G 1 1/2 | G 1 | 452 | 118 | 167 | 15,8 | 16,9 |
| MXHL 804/A - MXHLM 804 | G 1 1/2 | G 1 | 482 | 148 | 167 | 18,2 | 19,2 |
| MXHL 805/B - MXHLM 805 | G 1 1/2 | G 1 | 552 | 178 | 207 | 21,4 | 22,4 |

(1) Заполнение (2) Слив

Характеристические кривые $n \approx 2800$ об./мин.

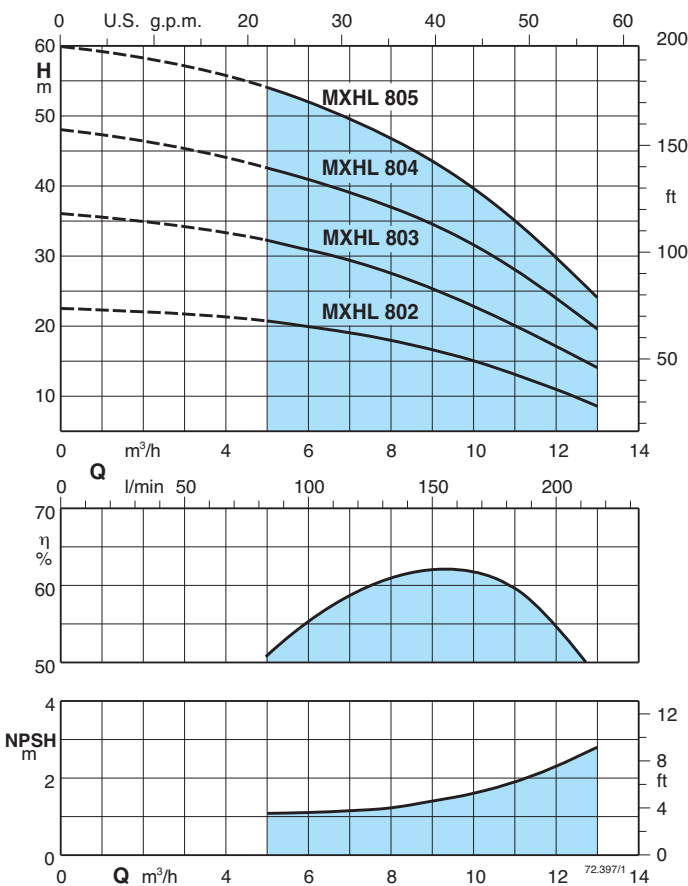
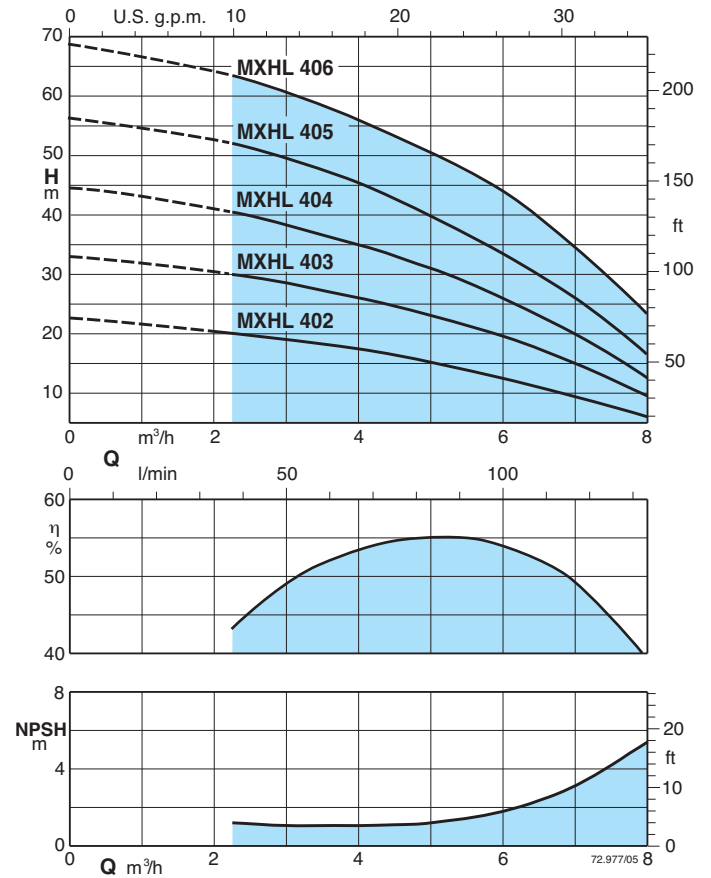
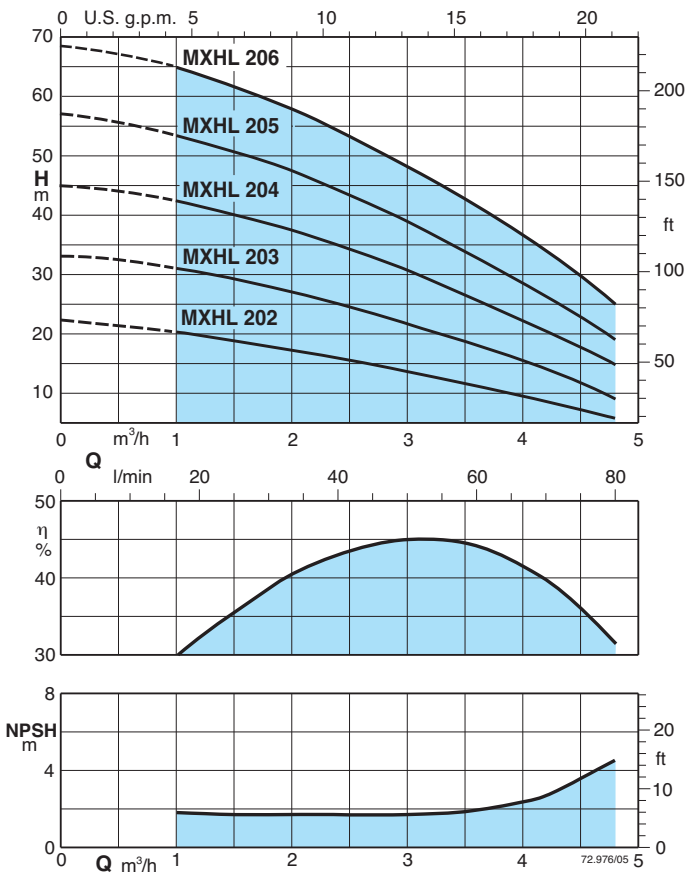

Вид в разрезе

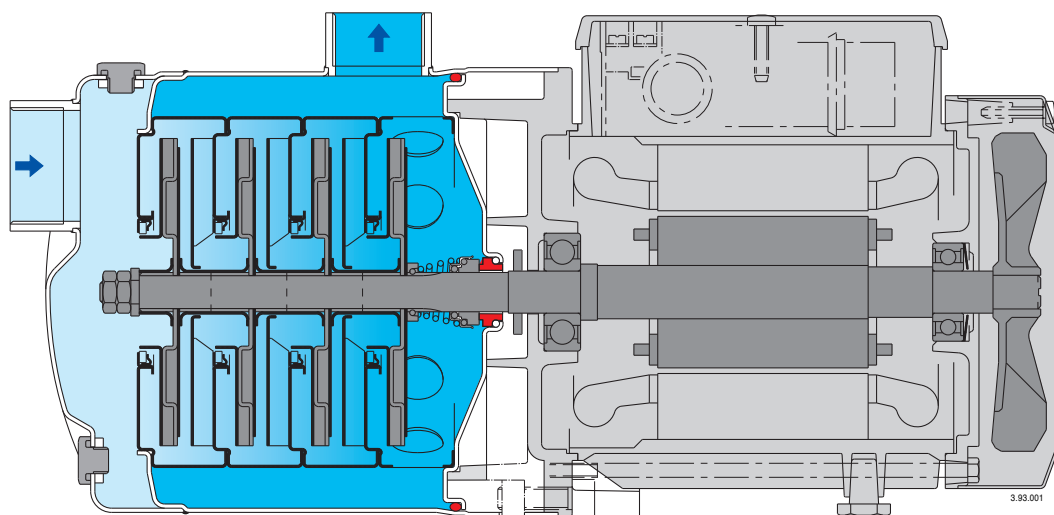

Дополнительная защита от работы без воды, со всасывающим патрубком, расположенным выше вала насоса.

Надежность.

Все гидравлические компоненты, контактирующие с водой изготовлены из нержавеющей стали. работа с жидкостями с температурой от -15°C до $+110^{\circ}\text{C}$.

Прочность.

Корпус насоса монолитный со стенками большой толщины, открыт только с одной стороны.

Компактность.

Соединительная часть и основание монолитные. без выступающих фланцев.

Более высокая степень защиты от потерь через уплотнения, крышка насоса отделена от крышки двигателя.

Возможен осмотр уплотнений через боковые отверстия между двумя стенками.

Более высокая степень защиты от проникновения воды в двигатель снаружи, полученная за счет удлинения корпуса насоса вокруг соединительной втулки.